

平面示意圖

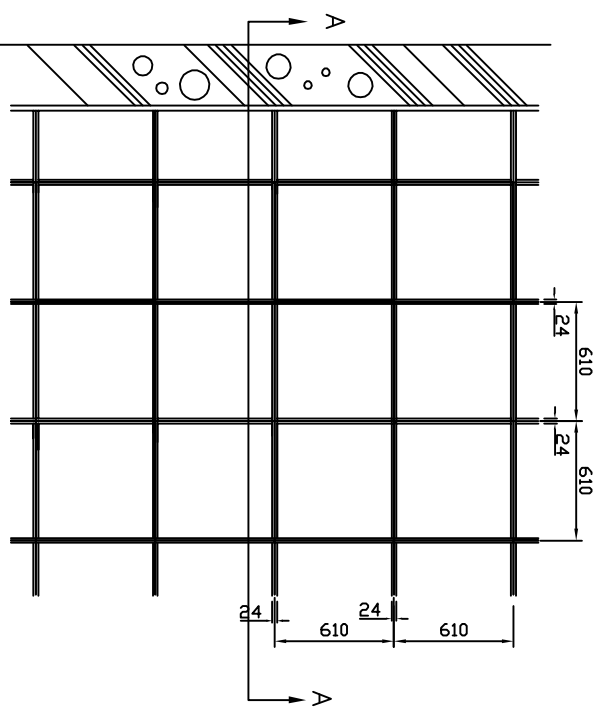

A-A 詳剖圖

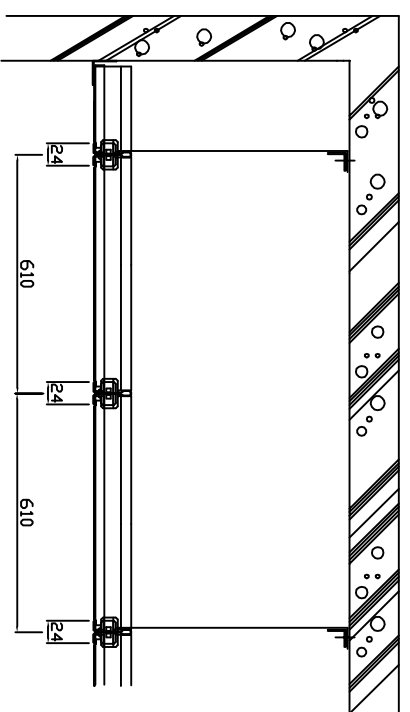

施工安裝示意圖

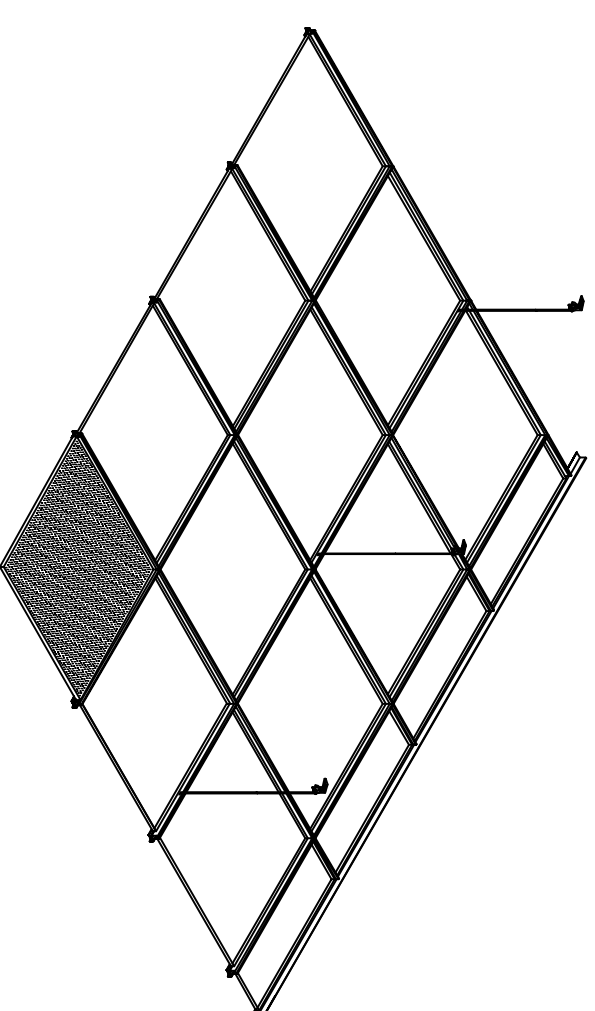

6mm明架矽酸鈣板

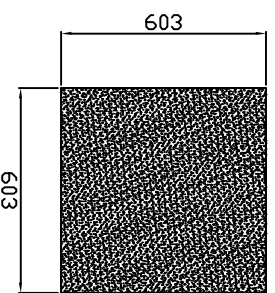

骨架示意圖

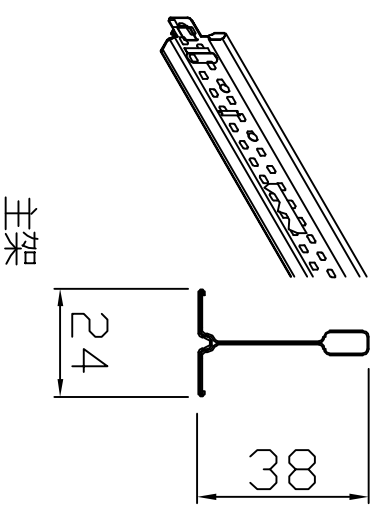
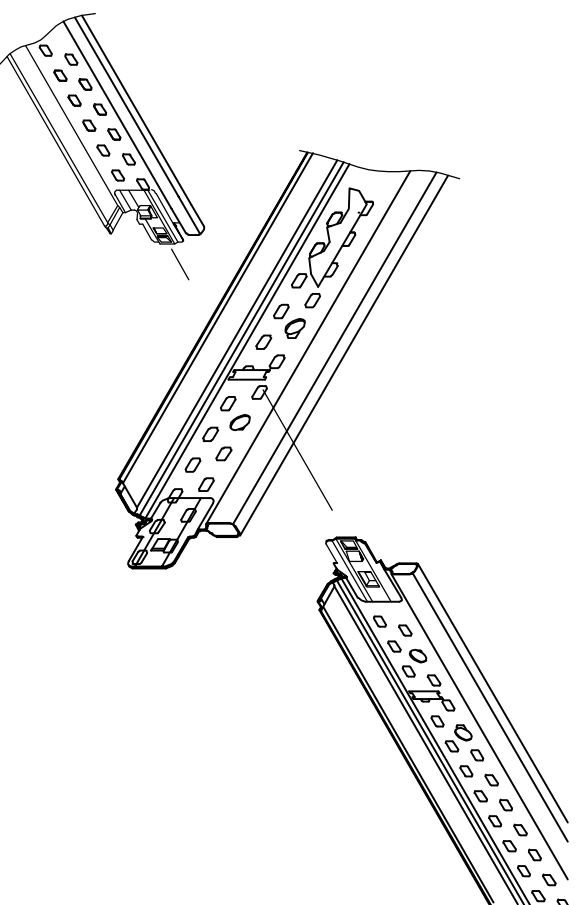

主架

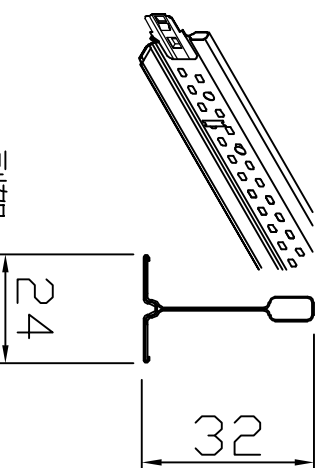

副架

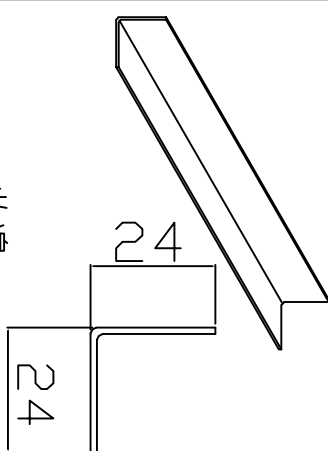

收邊

規範

A.明架矽酸鈣裝飾板規格為2x2x6mm，矽酸鈣板物理性能符合CNS 13777中表5之規定。禁止廠商使用原產地為大陸地區之製品，矽酸鈣裝飾板正反面採噴塗或滾塗方式處理，禁止貼合PVC，並符合下列標準：

- (1)原廠檢附切結證明，保證無購入及添加煤灰、底灰或飛灰，防止相互汙染危害健康。並提供石棉鑑定，TVOC及甲醛經48hr測試其逸散速率(mg/m².h)及逸散濃度(mg/m³)均應符合未檢出標準。
- (2)矽酸鈣板及矽酸鈣裝飾板均應符合CNS 14705-1耐燃一級。
- (3)矽酸鈣板需通過E1健康綠建材標準及環保標準認證產品。
- (4)矽酸鈣裝飾板需通過E1健康綠建材標準認證產品。
- (5)矽酸鈣板符合CNS 吸水耐剝離測試達3年符合無剝離標準。

B.U.T 骨架說明：

- 1.輕鋼架主架規格為0.35(厚)*38(高)*24(寬)單位:mm
副架規格為0.35(厚)*32(高)*24(寬)單位:mm,
- 2.依 ASTM E580 測試,其主副架在施以80kgf 以上之拉力及壓力下,其接頭構造不得破壞,以符合耐強震之需求
- 3.依 ASTM C635 測試,跨距為914mm,其均佈載重達23.8kg/m 以上,達到重載重之需求
- 4.骨架通過CNS 11231 乾、溼循環測試達1200次,符合除顏色略深外其他無變化。

C.規定事項SUE：

1.所有材料須檢附原廠出廠證明與原廠相關證明文件或原廠出具之測試報告，並送樣給業主或建築師，審核通過方可進場施工，若未經核可逕行安裝，建築師有權要求承包商拆除，承包商不得異議。

繪圖 DRAWN BY	
校核 CHECKED BY	
核准 APPROVED BY	
比例 SCALE	
日期 DATE	
圖名 DRAWING NAME	
圖號 DRAWING NO.	DARWING ND.